



**T.C.
MİLLÎ EĞİTİM BAKANLIĞI
ÖLÇME, DEĞERLENDİRME VE SINAV HİZMETLERİ GENEL MÜDÜRLÜĞÜ**

**2019 - 2020 Eğitim - Öğretim Yılı
10. SINIF TEKRAR TESTİ**

Bu kitapçık, öğrencilerimizin 2019 - 2020 Eğitim - Öğretim Yılı 1. Dönem çalışmalarını değerlendirmeleri ve tekrar etmeleri amacıyla hazırlanmıştır.



TÜRK DİLİ VE EDEBİYATI TEKRAR TESTİ

1. Aşağıdakilerden hangisi doğrudan edebiyat tarihinin inceleme alanlarından biri değildir?

- A) Tanzimat Fermanı
- B) Yahya Kemal'in yetişme şartları
- C) Türkiye'nin coğrafi özellikleri
- D) Fazıl Hüsnü Dağlarca'nın şiir anlayışı
- E) Realizm akımının Servetifünun üzerindeki etkisi

2. I. Edebiyat tarihi bir toplumun edebiyatının işlediği yolu ve geçirdiği dönemleri anlatan bir bilim dalıdır.
- II. Edebiyat tarihi, bir milletin genel yapısını gösteren uygarlık tarihi çerçevesi içinde incelenmelidir.
- III. Uygarlık tarihi ulusların meydana getirdiği kültür ve medeniyet ürünlerini inceler.
- IV. Uygarlığın gelişimi ile edebiyatın gelişimi arasında doğru orantı vardır.
- V. Medeniyet tarihi, edebiyat tarihinin en önemli bölümüdür.

Yukarıdaki numaralanmış cümlelerden hangisinde bilgi yanlışı vardır?

- A) I.
- B) II.
- C) III.
- D) IV.
- E) V.

3. Deli Dumrul kalktı, atına bindi; doğanını eline aldı, ardına düştü. Bir iki güvercin öldürdü. Döndü, evine gelirken Azrail, atının gözüne göründü. At ürktü. Deli Dumrul'u kaldırdı, yere vurdu. Kara başı bunaldı, dar da kaldı. Ak göğsünün üzerine Azrail basıp kondu. Demin mırıldanıyordu, şimdi hırıldanmaya başladı.

Der:

Bre Azrail aman!

Tanrının birliğine yoktur güman.

Ben seni böyle bilmezdim.

Ne söyledim, bilmedim.

Beylikten usanmadım yiğitliğe doymadım.

Canımı alma Azrail, medet!

Bu parçadan hareketle aşağıdakilerden hangisi söylenebilir?

- A) At, özgürlük ve sadakati temsil eder.
- B) Beyler, olağanüstü özelliklere sahiptir.
- C) Doğan, ölümsüz bir kuş olarak kabul edilir.
- D) Toplum hayatında İslam inancının etkileri görülür.
- E) Hayvancılık ve tarım, temel geçim kaynaklarıdır.

4. Ava gitmişti bir gün, ormanda Oğuz Kağan Gölün ortasında bir tek ağaç uzuyordu. Ağacın kovuğunda bir kız oturuyordu Gözü gökten daha gök, bu bir Tanrı kızındı Irmak dalgası gibi, saçları dalgalıydı Bir inci idi dişi, ağzında hep parlayan Kim olsa şöyle derdi, yeryüzünde yaşayan "Ah! ah! Biz ölüyoruz! Eyvah, biz ölüyoruz" Der, bağırır dururdu. Tıpkı tatlı süt gibi, acı kırmızı olurdu. Oğuz kızı görünce, aklı başından gitti Nedense yüreğine, kordan bir ateş girdi. Gönülden sevdi kızı, tutup aldı elinden Birinci oğlanıça, Gök adını koydular, İkinci oğlanaysa Dağ adını buldular Deniz olsun üçüncü, diye memnun oldular.

Bu dizelerden aşağıdakilerden hangisi çıkarılamaz?

- A) İslamiyet öncesinde Türkler çok Tanrılı inanca sahiptir.
 B) Metinde İslamiyet'in izleri görülmemektedir.
 C) Türkler gündelik yaşamlarında doğayla iç içe olmuşlardır.
 D) Metnin yazıldığı dönemde yabancı kültürlerin etkisi pek yoktur.
 E) Metinde destan dönemine özgü olağanüstülükler vardır.

5. **Aşağıdakilerden hangisi ayraç içinde verilen özelliklerle ilişkilendirilemez?**

- A) Yaylalar, ovada doğup büyüyen çocukların unutulmaz heyecan yaşadığı, delikanlılarının tükenmez özlem duyduğu, yetişkin insanların rahat ve huzur bulunduğu yerlerdir. (Nesnel anlatım)
 B) Yemeğin üstüne söylenen çaylar ve ustanın çaycının çırağıyla diyalogunun bambaşka güzellikte olduğunu söyledi. (Dolaylı anlatım)
 C) Burası, bir terzi dükkânından çok belli müdavimleri olan, karınca kararınca görüş ve düşüncelerin açıklandığı nezih bir mekândır âdeta. (Öznel anlatım)
 D) Güneş bütün işini gücünü bırakıp perdeye düşüyor, salkım söğüt kendi gölgesi kadar bir karanlık getirip bırakıyor. (Soyut anlatım)
 E) Bir tren gelecek, trene bineceğim ve kendime gideceğim." diyerek ayrıldı yanımızdan. (Doğrudan anlatım)

6. İbni Sina; öğretmenin, çocuğu tanıması, onun kabiliyetlerini fark etmesi gerektiğini ileri sürmekle XVIII. yüzyıl eğitimcisi J. J. Rousseau'dan asırlar önce önemli bir pedagojik ilkeyi belirtmiştir.

Bu cümlede kaç fiilimsi kullanılmıştır?

- A) 1 B) 2 C) 3 D) 4 E) 5

7. – Sevinçten, saadetten mahrum kadınlar Türk kadınları mı, dedi. Hayır, hayır! Türk kadınları asla sevinçten, saadetten mahrum değildiler. Sevinçten, saadetten mahrum olanlar sizsiniz. Siz büyükannelerinize benzemediniz. Ah, biz gençken ne kadar da mesuttuk! Bahar, şu arkamdaki bahar bizi sevinçten deli ederdi. Şimdi siz, bunları görmüyorsunuz ve hırçınlaşıyor, tahammül olunmaz bir varlık oluyorsunuz.

Genç kız gülümsedi. Büyükannesinin böyle hiddetli serzenişlerini her vakit dinler, bazen onunla tartışır.

Bu parçadaki çatışmanın aşağıdakilerin hangisinden kaynaklandığı söylenebilir?

- A) Yalnızlık korkusundan
B) Karşılaşılan haksızlıklardan
C) Geçmişe duyulan özlemden
D) Bireylerdeki güven bunalımından
E) Kuşaklar arası düşünce farklılığından
8. Sultan Mehmene Banu, kız kardeşi için yaptırdığı köşkün süsleme işini meşhur bir nakkaş olan gencin birine verir. Genç, köşkte çalışırken Mehmene Banu'nun kız kardeşiyle karşılaşır. İki genç birbirlerine sevdalanır. Genç nakkaş, Sultan'dan kız kardeşini ister. Sultan, kız kardeşini gence vermek istemez. Genci oyalamak için ona Elma Dağı'nı delip şehre su getirmesini şart koşar. Âşık genç, büyük bir gayretle dağları delmeye başlar. Mehmene Banu dağı delip şehre suyu getirmek üzere olan gence yaşlı dadısını göndererek kız kardeşinin öldüğü haberini ulaştırır. Bu acı haber üzerine genç, elinde tuttuğu külüngü havaya atar. Düşen külünk genç âşığın başına isabet eder ve genç, ölür. Onun bu acı haberini alan sevdiği kız, korku ve heyecanla olayın geçtiği kayalığa gelir. Onun acısına dayanamaz ve kendisi de orada can verir. Her iki sevgiliyi can verdikleri yerde yan yana gömerler.

Bu parçada sözü edilen halk hikâyesi aşağıdakilerden hangisidir?

- A) Kerem ile Aslı
B) Ferhat ile Şirîn
C) Tahir ile Zühre
D) Arzu ile Kamber
E) Emrah ile Selvihan

9. **Aşağıdaki cümlelerin hangisinde yazım ya da noktalama hatası vardır?**

- A) Bizim ilk romanlarımız eski halk hikayelerimizdir.
B) Alegori ve tasavvuf eski şiirimize bir derinlik katmıştır.
C) Eski şiir, asıl birimi olan mısra ve beyitlerde aranmalıdır.
D) Seyrani'de Bayburtlu Zihni'nin veya Dertli'nin şekil ustalığı yoktur.
E) Gençler akıllarını matematiğe, gönüllerini ise Türkçeye sarılarak geliştirebilirler.

10. **Aşağıdaki cümlelerin hangisinde hem isim-fiil hem de sıfat-fiil kullanılmıştır?**

- A) Bilginin efendisi olmak için çalışkanlığın uşağı olmak istiyorum.
B) Dostunu kaybeden, servetini kaybedenden daha çok zarar etmiştir.
C) Alın terinden, göz nurundan nasibini almamış bir eser düşünemeyiz.
D) Çalışmanın zevkine varamayan insan, can sıkıntısından kurtulamaz.
E) O gün Atatürk'le -işini bitiren değil, işine başlayacak büyük liderle- buluştuk.

11. **Aşağıdaki dizelerin hangisi diğerlerinden farklı bir geleneğin özelliklerini taşımaktadır?**

- A) Kıldı aşkun beni âvâre elümden ne gelür
Düşdüm ol zülf-i siyâhkâre elümden ne gelür
B) Ey keman ebrûsuna peyveste kurbân olduğum
Zülf-i şûrîden gamındandur perişan olduğum
C) Ey kıyâmet gönlüme sorma hisâbın cevrinün
Elli bin yıldan uzundur bir şeb-i hicrân ana
D) Cihânda âşık-ı mehcûr sanma râhat olur
Neler çeker bu gönül söylesem şikâyet olur
E) Gel dedim gelmem dedi nedir muradı dilberin
Yürü bizden yane doğru gel dedim gelmem dedi

12. Yeni tuttuğu hizmetçi kadına dedi ki:
- Dilin Anadolu'ya benzemiyor. Rumelili misin sen?
 - Erfiçe köylerindim. Alnımın yazısı imiş, buralara düştüm.

Anlıyor ki vaktiyle sarışın imiş. Şimdi saçları küçük aktar dükkânı bebeklerinin ne kıla ne de ota benzeyen, dokunsanız hışırdayacağını sandığınız cansız, kuru, soluk rengini, şeklini almış. Gözleri eski şekerlenmiş şuruplar kadar donuk, fersiz, katı, suyu çekilmiş.

Bu parçanın anlatımıyla ilgili aşağıdakilerden hangisi söylenemez?

- A) Karşılıklı konuşmaya yer verilmiştir.
 B) III. kişili anlatım kullanılmıştır.
 C) Dolaylı anlatıma başvurulmuştur.
 D) Kişisel izlenimlerden yararlanılmıştır.
 E) Öyküleyici anlatım biçimi kullanılmıştır.
13. – Nine senin evin yandı mı?
 – Hey oğul, ben beş defa muhacir oldum, beş defa evim yandı. Ben Üsküp'ten beri beş defa düşman bandırasından (yabancı devlet bayrağı) bizim bayrağa kaçtım. Bunlardan, evvelisi gün, ümidi kesince bir tek oğlumu aldım; size, bizim bayrağa kaçtım.
 – Bayrağımızı çok mu seversin nine?
 Birdenbire buruşuk yüzü üzerinden bir gözyaşı seli aktı, kurumuş ellerini kaldırdı; ellerinde hayalî, aziz bir şeyi öptü.
 – Sevmek ne demek oğul? Ben elli senedir onu kovalıyorum. Dünyada oğlumdan başka dikili bir ağacım kalmadı. Bayrağımız nereden çıktıysa ben de oradan çıktım.

Bu metnin teması aşağıdakilerden hangisidir?

- A) Çaresizlik
 B) Evlat sevgisi
 C) Ölüm korkusu
 D) Yaşama sevinci
 E) Bağımsızlık duygusu

14. Kutadgu Bilig ile Divanü Lugâti't Türk'teki manzum parçalar, savlar eski Türk şiiri ve edebiyatı hakkında bizi aydınlatmaktadır. Sözlü eserler; ölçü, birim, uyak ve tema bakımlarından yüzyıllar boyunca pek az değişikliğe uğramıştır. Birbirinden birkaç yüzyıl ara ile söylenmiş halk şiirlerinde biçim ve muhteva benzerliği vardır. Aynı edebî sanatlarla ve edebî özelliklere rastlarız.

Bu parçadan aşağıdakilerin hangisi çıkarılabilir?

- A) Sözlü eserlerin etkisi yazılı edebiyat döneminde de devam eder.
 B) İlk Türkçe edebî eserler, Divanü Lugâti't Türk adlı eserde yer alır.
 C) Edebî sanatlar, ilk defa Kutadgu Bilig'de yer alan şiirlerde görülür.
 D) Türk edebiyatında Sözlü Dönem ürünleri, yok denecek kadar azdır.
 E) Halk şiirinin ilk örnekleri, tabiat ve kahramanlık konulu şiirlerdir.

- 15.

I

Rüzgâr eser dallarınız atışır
 Kuşlarınız birbiriyle ötüşür
 Ören yerler bu bayramda pek üşür
 Sünbül niçin yaslı bakışır dağlar

II

Bahar olup yaz ayları gelince
 Türülü çiçekleri bitti silanın
 Lale ile sümbül boyun eğince
 Sarı bülbülleri öttü silanın

Bu dördüklerle ilgili aşağıdaki karşılaştırmalardan hangisi doğrudur?

- | I | II |
|------------------------------------|----------------------------------|
| A) Durak 4+3 şeklindedir. | Durak 6+5 şeklindedir. |
| B) Zengin uyak vardır. | Tam uyak vardır. |
| C) Çapraz uyakla kafiyelenmiştir. | Sarmal uyakla kafiyelenmiştir. |
| D) Teşhis sanatının örneği vardır. | Tenasüp sanatının örneği vardır. |
| E) "Semai"den alınmıştır. | "Varsağı"dan alınmıştır. |

16. Aşağıdaki dizelerin hangisinde birden fazla belirtisiz isim tamlaması kullanılmıştır?

- A) Fırat kenarının ince dumanı
Dağlara yayılır seher zamanı
- B) Baharda yayılır kuzu yan yana
Benim yârim inci takar gerdana
- C) Kağızman'a ısmarladım nar gele
Gümüş kemer ince bele dar gele
- D) Çay dibinde çıra yaktım yanmadı
Bekledim bekledim yârim gelmedi
- E) Dedim dahi çok mu duram kapında
Dedi yok yok seni burdan sürmeli

17. Aşağıdaki dizelerin hangisinde yay araç içinde verilen söz sanatı yoktur?

- A) Cihân efsânedür aldanma Bâkî
Gam u şâdî hayâl ü hâba benzer (Teşbih)
(Baki, dünya efsanedir, aldanma. Gam ve sevinç, hayal ve uykuya benzer.)
- B) Şeh-i âdil Süleymân Hân-ı Gâzî
Mu'izzü'd-devle sultânüs-selâtin (Hüsnütalil)
(Sultanların sultanı, devletin ikram edicisi, adil padişah Gazi Süleyman Han.)
- C) Ehl-i dil gûşe-i bî-tûşe-i mihnetde yatur
Hân-ı ihsânî felek merdüm-i nâdâna çeker (Teşhis)
(Gönül ehli, mihnet köşesinde aç yatar. Felek, ihsan sofrasını cahillere verir.)
- D) Kâbil mi arz-ı hâl ile derd-i dili beyân
Sığmaz zebân-ı hâmemize macerâ-yı aşk (Mübalağa)
(Dilekçe ile gönül derdini anlatmak mümkün mü? Aşk macerası kalemimizin ucuna sığmaz.)
- E) Bilmedik zevk-i visâlin çekmeyince firkatın
Olmayınca hasta kadrin bilmez âdem sıhhatin (Tezat)
(Ayrılığını çekmeyince kavuşmanın zevkini bilmedik. İnsan hasta olmayınca sağlığın kıymetini bilmez.)

18. Aşağıdaki cümlelerden hangisinin sonuna yanlış bir noktalama işareti konmuştur?

- A) Kır atın yanında duran ya huyundan ya suyundan...
- B) Gideyim mi gitmeyeyim mi bilemedim?
- C) Memlekette herkes bana şunu sordu:
- D) Bilin ki bu insanlara boyun eğdiremeyeceksiniz!
- E) At, adımına göre değil adamına göre yürür.

19. Kalı bolsa elgin bodunka uzun
Kamug edgülük kıl kılınçın sözün
Yegitlik kaçır ol tiriglik uçar
Bu tüş teg ajundın özün terk keçer
Tiriglikni mün kıl asıg edgülük
Yarın bolga edgü yegü kedgülük

(Eğer halkı idare edecek bir duruma gelersen işle ve sözle her vakit iyilik et. Gençlik kaçır ve hayat uçar. Bu rüya gibi dünyadan kendin çabuk göçersin. Hayatı sermaye yap, bunun faizi iyiliktir. Bu sana yarın için iyi yiyecek ve giyecek temin eder.)

Kutadgu Bilig'ten alınan bu parçadan hareketle eser için aşağıdakilerden hangisi söylenemez?

- A) Nazım birimi beyittir.
- B) Aruz ölçüsüyle söylenmiştir.
- C) Kaside nazım biçimiyle yazılmıştır.
- D) Didaktik özellikler taşır.
- E) Siyasetname türündendir.

20. Aşağıdaki dizelerin hangisinde birden çok isim tamlamasına yer verilmiştir?

- A) Geyve'nin gülleri ve beyaz yatak
- B) Peygamber çiçeğinin aydınlığında ara
- C) Kırk odanın içinde güzel aslanlar güldü
- D) Gelin duvağından kopan bir rüzgâr
- E) Yağmurun hafifliğini toprağın ağırlığını

MATEMATİK TEKRAR TESTİ

1. Farklı 9 gömleği, farklı 3 pantolonu ve farklı 2 çift ayakkabısı olan Enes Bey 1 gömlek, 1 pantolon ve 1 çift ayakkabıyı kaç farklı biçimde giyebilir?

A) 72 B) 54 C) 27 D) 15 E) 9

2. $n \in \mathbb{N}$ olmak üzere $C(n, n-2) + C(n, n-1) + C(n+1, n) = 21$ eşitliğini sağlayan n kaçtır?

A) 5 B) 6 C) 8 D) 9 E) 10

3. 4 evli çift yan yana sıralanıp fotoğraf çektirecektir. Herkes eşiyile yan yana olmak şartıyla kaç farklı şekilde fotoğraf çektirebilir?

A) 24 B) 120 C) 180
D) 360 E) 384

4. $(5x-2)^n$ ifadesinin açılımında katsayılar toplamı 81 olduğuna göre x 'li terimin katsayısı kaçtır?

A) 160 B) 40 C) 5
D) -40 E) -160

5. Renkleri dışında aynı özelliklere sahip mavi, kırmızı ve beyaz toplardan 48 tanesi bir torbaya atılıyor.

Torbadan rastgele çekilen bir topun mavi olma olasılığı $\frac{1}{4}$, beyaz olma olasılığı $\frac{1}{3}$ olduğuna göre torbaya kaç tane kırmızı top atılmıştır?

A) 14 B) 16 C) 18 D) 20 E) 24

6. İki kutudan birinde 1'den 7'ye kadar tek sayıların, diğesinde 2'den 8'e kadar çift sayıların yazılı olduğu aynı özelliğe sahip dörder kart vardır.

Bu kutuların her birinden rastgele birer kart çekildiğinde çekilen kartların üzerinde yazılı olan sayıların toplamının 9 olma olasılığı kaçtır?

A) $\frac{3}{4}$ B) $\frac{1}{2}$ C) $\frac{3}{8}$ D) $\frac{1}{4}$ E) $\frac{1}{8}$

7. $f: \mathbb{R} \rightarrow \mathbb{R}$,
 $f(x) = (2n-2)x^2 - (n-2)x + (m+n)$

fonksiyonu birim fonksiyon ise $m-n$ aşağıdakilerden hangisine eşittir?

A) -3 B) -2 C) 1 D) 2 E) 3

8. f ve g gerçekte sayılar kümesinde tanımlı fonksiyonlardır.

$$(f+3g)(x+2) = 5x+3$$

$$g(x) = 2x+1$$

olduğuna göre $f(5)$ kaçtır?

A) -20 B) -15 C) 0 D) 15 E) 20

9. Gerçek sayılar kümesinde tanımlı

$$f(x) = \begin{cases} x+1, & x \geq 1 \text{ ise} \\ x-1, & x < 1 \text{ ise} \end{cases}$$

fonksiyonunun grafiği aşağıdakilerden hangisidir?

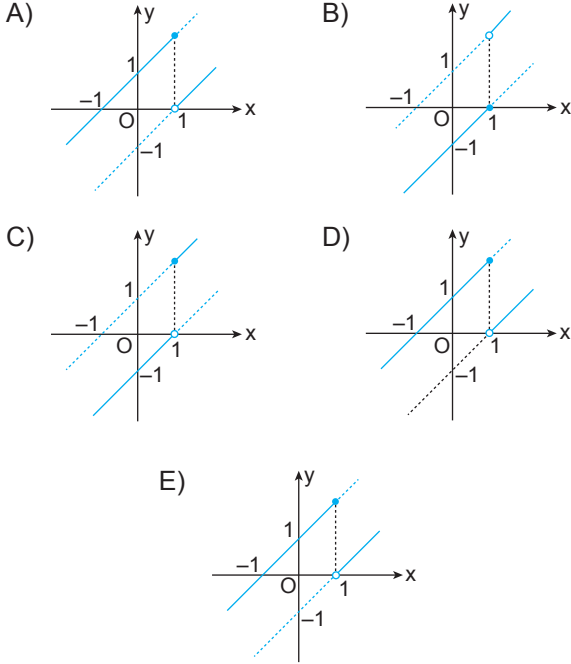

10. Bir fidan dikildiğinde boyu 2 metredir. Bu fidanın ilk yıl boyunun hiç uzamadığı ve sonraki 4 yılda boyunun her yıl 0,5 m uzadığı gözlenmiştir.

Buna göre fidanın boyunun zamana bağlı değişimini gösteren fonksiyonunun grafiği aşağıdakilerden hangisidir?

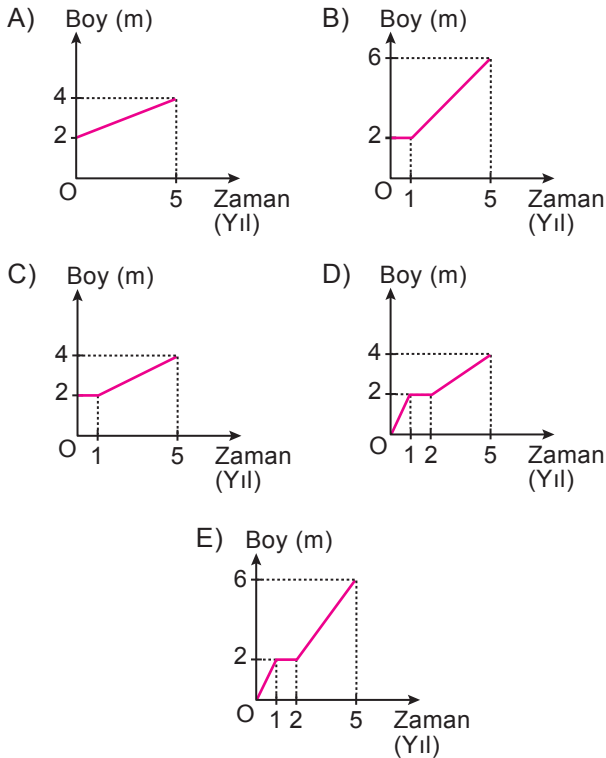

11. Gerçek sayılar kümesinde f ve g fonksiyonları

$$f(x) = x^2 - 1$$

$$g(x) = x + 3$$

biçiminde tanımlanıyor.

Buna göre $(f \circ g)(-1)$ kaçtır?

- A) -3 B) -1 C) 0 D) 1 E) 3

12. Gerçek sayılar kümesinde f, g ve h fonksiyonları

$$(f \circ g)(x) = 3x + 1$$

$$(g \circ h)(x) = x + 5$$

biçiminde tanımlanıyor.

Buna göre $3h(4) - f(9)$ kaçtır?

- A) -1 B) -3 C) 0 D) 1 E) 3

- 13.
- $f: \mathbb{R} - \{4\} \rightarrow \mathbb{R} - \{-2\}$
- olmak üzere

$$f(x) = \frac{ax+3}{x-b}$$

fonksiyonu bire bir ve örten olduğuna göre $f^{-1}(3)$ kaçtır?

- A) -4 B) -2 C) 1 D) 3 E) 5

- 14.
- $P(x) = x^{n+3} + \frac{2}{x^{n-2}} + 4x^{2-n} + 5$

ifadesi bir polinom belirttiğine göre $P(-1)$ kaçtır?

- A) 8 B) 9 C) 10 D) 11 E) 12

15. $P(x)$ bir polinom olmak üzere
 $P(x+1) + P(x+2) = 4x + 12$
 olduğuna göre $P(3)$ kaçtır?

A) 9 B) 12 C) 15 D) 18 E) 21

16. $P(x) = 2x^4 + \frac{3}{2}x^3 + 2x^2 + ax$
 polinomunun $x^2 + 1$ ile kalansız bölünebilmesi için
 a kaç olmalıdır?

A) 3 B) $\frac{3}{2}$ C) 1 D) -1 E) -3

17. $(x-1) \cdot P(x+1) = x^3 + 4x + c$
 eşitliğini sağlayan $P(x)$ polinomu aşağıdakilerden
 hangisidir?

A) $x^2 - x + 5$ B) $-x^2 - x + 5$ C) $-x^2 - x - 5$
 D) $x^2 - x - 5$ E) $x^2 + x + 5$

18. $\frac{x^2 + ax + 12}{x^2 + x - 20}$ rasyonel ifadesinin sadeleşmiş
 biçimi $\frac{x-3}{x+5}$ olduğuna göre a kaçtır?

A) 8 B) 4 C) -1 D) -3 E) -7

19. $P(x) = x^3 - 2x + 1$ polinomunun çarpanlarına
 ayrılmış biçimi aşağıdakilerden hangisidir?

A) $(x-1)(x^2 + x - 1)$
 B) $(x+1)(x^2 + x - 1)$
 C) $(x-1)(x^2 - x - 1)$
 D) $(x-1)(x^2 - x + 1)$
 E) $(x+1)(x^2 - x - 1)$

20. $\frac{(a^4 + a^2 + 1)(a^2 + a - 2)}{(a^3 - 1)(a^3 + 1)}$
 rasyonel ifadesinin sadeleşmiş biçimi aşağıdakilerden
 hangisidir?

A) 8 B) 4 C) -1
 D) $\frac{a+2}{a+1}$ E) $\frac{a+3}{a-1}$

FİZİK TEKRAR TESTİ

1. Şekildeki kaptaki su ve esnek balon ip yardımıyla dengelenmiştir.

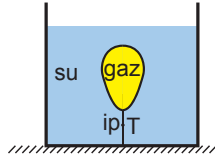

Kaba bir miktar daha aynı sıcaklıkta su eklendiğinde;

- I. ipteki gerilme kuvveti (T),
- II. esnek balon içindeki gaz basıncı (P_G),
- III. esnek balona etki eden kaldırma kuvveti (F_K)

niceliklerinden hangileri artar?

- A) Yalnız I. B) Yalnız II. C) Yalnız III.
D) I ve II. E) I, II ve III.

2. Eşit hacim bölmeli parçalardan oluşan K, L ve M cisimleri birbirine karışmayan d ve $2d$ özkütleli sıvılarda, şekildeki gibi dengededir.

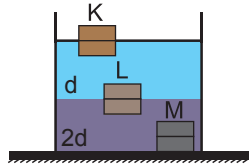

Buna göre;

- I. Cisimlere etki eden kaldırma kuvvetlerinin büyüklükleri arasındaki ilişki $F_M > F_L > F_K$ dir.
- II. Cisimlerin ağırlık kuvvetlerinin büyüklükleri arasındaki ilişki $G_M > G_L > G_K$ dir.
- III. Cisimlerin özkütleleri arasındaki ilişki $d_L > d_M > d_K$ dir.

yargılarından hangileri doğrudur?

- A) Yalnız I. B) Yalnız II. C) Yalnız III.
D) I ve II. E) I, II ve III.

3. Torricelli açık hava basıncını ölçebilmek için cıva kullanarak şekildeki deneyi tasarlıyor ve cıva yüksekliğini h olarak ölçüyor.

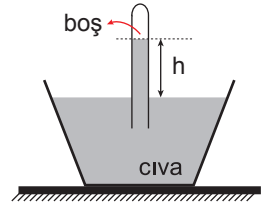

Buna göre h yüksekliği;

- I. cıvanın özkütlesi,
- II. yerçekimi ivmesi,
- III. cam tüpün kesit alanı

niceliklerinden hangilerine bağlıdır?

- A) Yalnız I. B) Yalnız III. C) I ve II.
D) I ve III. E) I, II ve III.

4. Türdeş, içi dolu K ve L silindirlerinin yarıçapları sırayla $2r$, r ve yükseklikleri $2h$, h 'dir. Cisimlerin şekildeki gibi zemine yaptıkları basınç eşit ve P kadardır.

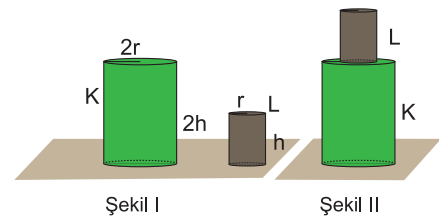

Buna göre cisimler şekildeki gibi üst üste konduğunda zemine yapılan basınç kaç P olur?

- A) $\frac{5}{3}$ B) $\frac{5}{4}$ C) 1 D) $\frac{4}{5}$ E) $\frac{3}{5}$

5. Her birinin direnci 12Ω olan 3 adet özdeş iletken birbirine bağlandığında elde edilebilecek en büyük eşdeğer direnç R_1 en küçük eşdeğer direnç ise R_2 oluyor.

Buna göre $\frac{R_1}{R_2}$ oranı kaçtır?

- A) 4 B) 9 C) 12 D) 24 E) 36

6. K, L ve M cisimlerinden ikisi mıknatıs biri demir bir cisimdir. Belirlenen uçları X, Y ve Z olarak adlandırılan cisimler ip yardımıyla bağlanıp yaklaştırıldığında şekildedeki konumu alıyor.

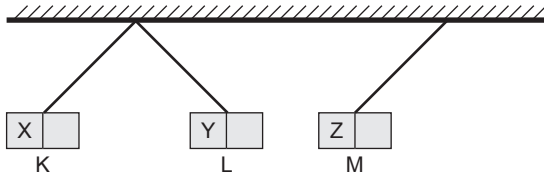

Buna göre,

- I. M demir cisimdir.
II. X ve Y uçları zıt kutupludur.
III. Z ucu N kutbudur.

yargılarından hangileri doğrudur?

- A) Yalnız I. B) Yalnız II. C) Yalnız III.
D) I ve II. E) I, II ve III.

7. Taşma seviyesine kadar dolu olan K sıvısına ayrı ayrı bırakılan X, Y ve Z cisimlerinin ve bu cisimlerin taşıdığı sıvı hacimlerinin grafiği şekildeki gibidir.

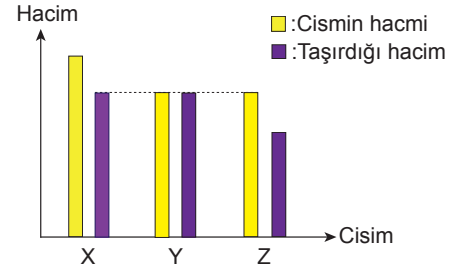

Buna göre,

- I. X ve Y'ye etkiyen kaldırma kuvvetleri eşittir.
II. X, Y ve Z'ye etkiyen kaldırma kuvvetleri eşittir.
III. Cisimlerden yoğunluğu en büyük olanı Y'dir.

yargılarından hangileri doğrudur?

- A) Yalnız I. B) Yalnız II. C) Yalnız III.
D) I ve II. E) II ve III.

8. İç direnci önemsiz üreteç ve X, Y ve Z lambaları ile kurulan şekildeki düzenekte lambaların parlaklıkları sırayla P_X , P_Y ve P_Z 'dir.

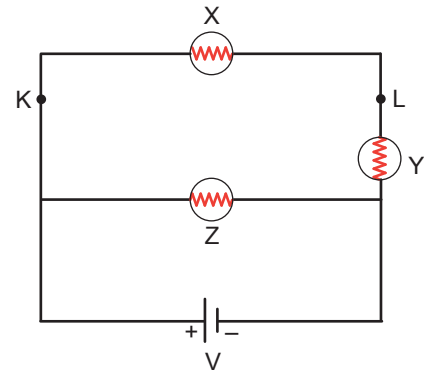

Buna göre, KL noktaları arasına X lambasına paralel bir lamba daha bağlanırsa P_X , P_Y ve P_Z nasıl değişir?

- A) P_X artar, P_Y azalır, P_Z değişmez.
B) P_X azalır, P_Y artar, P_Z değişmez.
C) P_X ve P_Z değişmez, P_Y artar.
D) P_X değişmez, P_Y ve P_Z artar.
E) P_X ve P_Z azalır, P_Y artar.

9. Düşey kesitleri şekildeki gibi olan eşit hacim bölmeli boş K, L ve M kapları eşit ve sabit debili musluklar açılarak doldurulmaya başlanıyor.

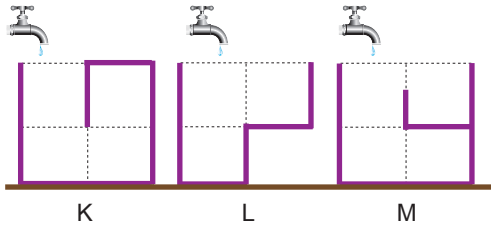

Buna göre, kaplardan dışarıya su taşınmaya kadar geçen t_K , t_L ve t_M süreleri arasındaki ilişki nasıl olur?

(Kaplarda içindeki engellerin hacmi önemsiz)

- A) $t_M > t_K > t_L$ B) $t_M = t_K > t_L$
 C) $t_L > t_K > t_M$ D) $t_K > t_M > t_L$
 E) $t_M > t_K = t_L$
10. İç direnci önemsiz üreteç, özdeş lambalar ve ideal ampermetrelerle şekildeki elektrik devresi kuruluyor.

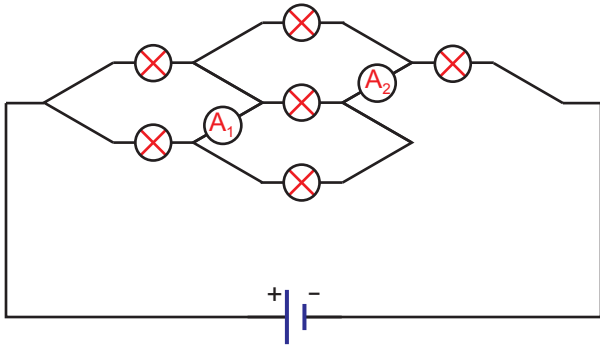

Buna göre ampermetrelerin gösterdiği değerler

oranı $\frac{A_1}{A_2}$ kaçtır?

- A) $\frac{1}{5}$ B) $\frac{1}{4}$ C) $\frac{1}{3}$ D) $\frac{2}{3}$ B) $\frac{3}{4}$

KİMYA TEKRAR TESTİ

1. Al_2O_3 bileşiğinde elementlerin kütlece birleşme oranı

$$\frac{m_{Al}}{m_{O}} = \frac{9}{8} \text{ dir.}$$

Eşit kütlelerde alüminyum ve oksijen elementleri alınarak en fazla 68 g Al_2O_3 bileşiği elde edildiğine göre hangi elementten kaç gram artar?

- A) 4 g alüminyum
B) 4 g oksijen
C) 8 g alüminyum
D) 6 g oksijen
E) 12 g alüminyum
2. Aynı iki elementten oluşan basit formülleri farklı iki bileşikte, elementlerden birinin sabit miktarı ile birleşen diğer elementin değişen miktarları arasında katlı bir oran vardır.

Buna göre aşağıdaki bileşik çiftlerinden hangisinde katlı oran vardır?

- A) $C_3H_6 - C_4H_8$
B) $CO - CS_2$
C) $HClO - HClO_2$
D) $FeO - Fe_2O_3$
E) $C_2H_2 - C_6H_6$
3. Normal koşullarda 1 mol gaz 22,4 litre hacim kaplar.
Buna göre aşağıdaki maddelerden hangisinin 1 molü normal koşullarda 22,4 litre hacim kaplamaz?
- A) N_2 B) O_2 C) H_2 D) $NaCl$ E) He

4. C ve H elementlerinden oluşan 0,1 mol bileşiğin tam yanması sonucu 17,6 g CO_2 ve 7,2 g H_2O oluşuyor.

Buna göre bu bileşiğin molekül formülü aşağıdakilerden hangisidir?

(H:1 g/mol, C:12 g/mol, O:16 g/mol)

- A) CH_2 B) C_4H_8 C) C_3H_4O
D) C_4H_{10} E) $C_5H_{10}O_2$

5. Otomobillerde kullanılan hava yastığının şişmesini sağlayan kimyasal tepkime;



şeklindedir.

Bir kaza sırasında normal koşullarda 2 saniyede hava yastığının hacminin 6,72 litre arttığı düşünülürse kaza sırasında kaç gram NaN_3 tepkimeye girmiş olur?

(NaN_3 :65 g/mol)

- A) 13 B) 26 C) 39 D) 52 E) 65

6. N_2 ve H_2 elementlerinden NH_3 bileşiğinin oluşumuna ait kütle-zaman grafiği şöyledir:

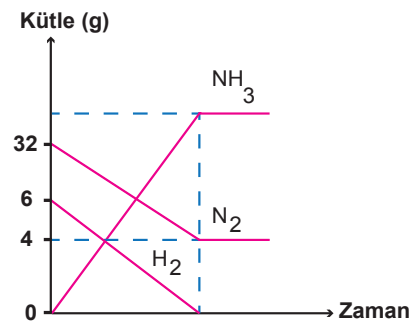

Buna göre aşağıdaki yargılardan hangisi yanlıştır?

- A) 28 g N_2 ile 6 g H_2 harcanmıştır.
B) Elementler arası sabit oran 16/3'tür.
C) Toplam kütle korunmuştur.
D) Ortama H_2 eklenirse oluşan NH_3 miktarı artar.
E) 34 g NH_3 oluşur.

7. Aşağıda bazı tepkime örnekleri verilmiştir.

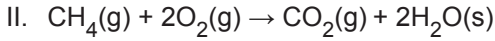
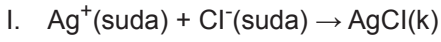

Buna göre verilen tepkime örnekleri hangisinde doğru sınıflandırılmıştır?

	I	II	III
A)	Çökeltme	Yanma	Asit-baz
B)	Yanma	Çökeltme	Asit-baz
C)	Çözünme	Çökeltme	Yanma
D)	Asit-baz	Çökeltme	Yanma
E)	Çözünme	Asit-baz	Çökeltme

8. Zn atomuna ait bazı miktarlar şöyledir:

I. 3 tane Zn atomu

II. 130 akb Zn atomu

III. 1 mol Zn atomu

Buna göre Zn atomunun kütlelerinin büyükten küçüğe doğru sıralanışı aşağıdakilerden hangisidir?

(Zn: 65 g/mol)

- A) II > I > III
 B) III > I > II
 C) III > II > I
 D) II > III > I
 E) I > III > II

9. Aşağıdaki tabloda bazı maddelerin çözünme durumları verilmiştir.

Madde	Çözünme durumu
H_2SO_4	İyonlaşarak
NaOH	Moleküler
$\text{C}_2\text{H}_5\text{OH}$	Moleküler
KNO_3	İyonlaşarak
$\text{C}_6\text{H}_{12}\text{O}_6$	Moleküler

Buna göre hangi maddenin suda çözünme durumu yanlıştır?

- A) H_2SO_4
 B) NaOH
 C) $\text{C}_2\text{H}_5\text{OH}$
 D) KNO_3
 E) $\text{C}_6\text{H}_{12}\text{O}_6$

10. Bileşimi ve özelliği her yerinde aynı olan karışımlara homojen karışımlar denir.

Buna göre, aşağıdakilerden hangisinde homojen bir karışım elde edilir?

- A) Yoğurt ile suyun karıştırılarak ayran yapılması
 B) Zeytinyağı, limon suyu ve sirkenin karıştırılarak salata sosu hazırlanması
 C) Kahve ve su kullanarak sade Türk kahvesi yapılması
 D) Toz şekerin suda karıştırılarak şerbet hazırlanması
 E) Toprak ve su karıştırılarak çamur hazırlanması

BİYOLOJİ TEKRAR TESTİ

1. Hücre bölünmeleri sırasında gözlenen olaylardan hangisi yanlış verilmiştir?

	Mitoz	Mayoz
A) DNA'nın eşlenmesi	+	+
B) Kromozom sayısının yarıya inmesi	-	+
C) Homolog kromozomların ayrılması	+	-
D) Kardeş kromatitlerin ayrılması	+	+
E) Crossing-over	-	+

2. Arı toplumundaki partenogenetik çoğalma şematize edilmiştir.

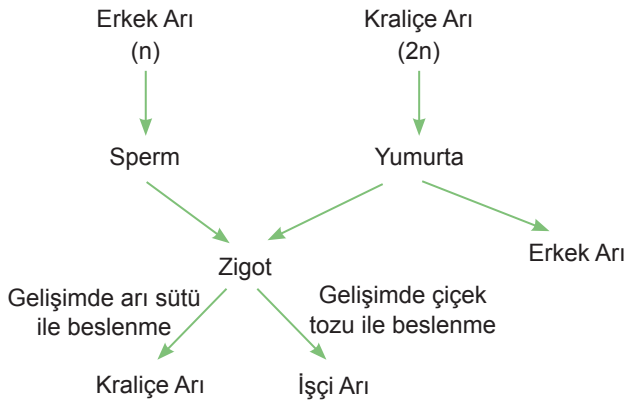

Buna göre,

- I. Kraliçe ve erkek arıda üreme hücreleri oluşurken homolog kromozom ayrılması görülür.
- II. İşçi arılardaki kalıtsal çeşitliliğin sebebi erkek arıda meydana gelen mutasyondur.
- III. Yumurta oluşumu sırasında meydana gelen sentromer sayısının bilinmesi bu popülasyonu oluşturan bireylerin kromozom sayısını bilmemiz için yeterlidir.

İfadelerinden hangileri doğrudur?

- A) Yalnız I. B) Yalnız III. C) I ve II.
D) II ve III. E) I, II ve III.

3. Mitoz bölünmenin profaz evresinde eşlenmiş bir kromozomun şekli verilmiştir.

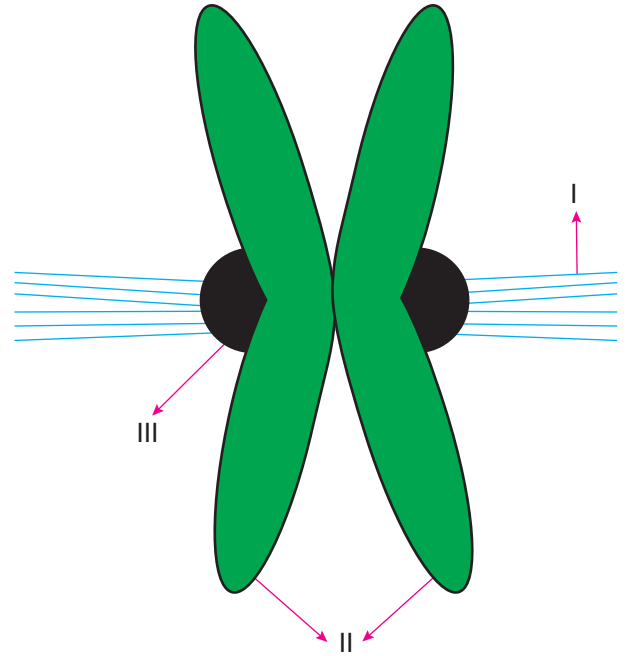

Şekle göre numaralanmış kısımların isimlendirilmesi aşağıdaki seçeneklerin hangisinde verilmiştir?

	I	II	III
A)	Kinetokor	Kromatitler	İğ iplikleri
B)	Kromatitler	İğ iplikleri	Kinetokor
C)	İğ iplikleri	Kinetokor	Kromatitler
D)	Kinetokor	İğ iplikleri	Kromatitler
E)	İğ iplikleri	Kromatitler	Kinetokor

4. Vejetatif üreme şekilleri ile bu şekilde üreyen canlılar tabloda karışık olarak verilmiştir.

Üreme şekli	Görüldüğü canlı
I. Soğanla	a. Söğüt
II. Rizomla	b. Patates
III. Çelikle	c. Zencefil
IV. Yumruyla	d. Lale

Buna göre üreme şekillerinin canlılarla eşleştirilmesi seçeneklerin hangisinde doğru yapılmıştır?

	I	II	III	IV
A)	a	b	c	d
B)	b	d	a	c
C)	c	a	d	b
D)	d	c	a	b
E)	b	c	a	d

5. Aşağıdaki üreme örneklerinin hangisinde değişen ortam şartlarına uyum yeteneği fazla bireyler meydana gelir?

- A) Kopan kolları tamamlayarak meydana gelen deniz yıldızları
 B) Ana hidranın üzerinden tomurcuklanarak oluşmuş hidralar
 C) Kendi kendine döllenme sonucu oluşmuş planaryalar
 D) Arka arkaya iki kez bölünerek oluşmuş bakteriler
 E) Mitoz ile oluşmuş sporların çimlenmesiyle meydana gelen mantarlar

6. AABbEE genotipli dişi ile AabbEe genotipli erkeğin AABbEe genotipli erkek çocuklarının olma olasılığı aşağıdakilerden hangisidir?

- A) 1/4
 B) 3/8
 C) 1/16
 D) 3/16
 E) 9/16

7. İnsanda embriyo oluşumu şematize edilmiştir.

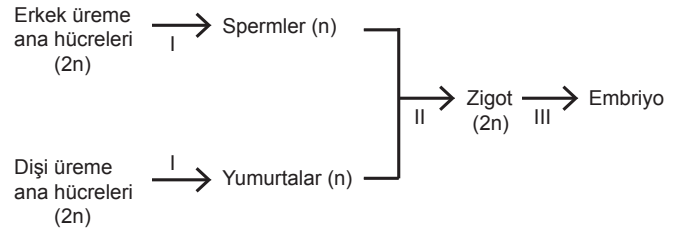

Buna göre numaralandırılmış olaylardan hangileri kalıtsal çeşitliliğe (varyasyon) olanak sağlar?

- A) Yalnız I.
 B) Yalnız II.
 C) I ve II.
 D) II ve III.
 E) I, II ve III.

8. Canlılarda üremeyle ilgili aşağıdaki tanımlar verilmiştir.

- Dişi ve erkek gametlerin çekirdeklerinin birleşmesi olayıdır.
- Döllenmemiş yumurta hücrelerinin gelişerek yeni bir birey meydana getirmesidir.
- Bir bitkiden alınan sürgünün başka bir bitkinin gövdesine eklenmesi tekniğidir.
- Aynı türe ait iki gametin birleşmesi, gelişmesi ve yeni bir birey oluşturması şeklinde üreme çeşitidir.

Verilen tanımlar arasında aşağıdakilerden hangisi yer almaz?

- A) Eşeyli üreme
 B) Aşılama
 C) Partenogenez
 D) Mayoz bölünme
 E) Döllenme

9. Bir hücrenin mitoz bölünmesi sırasında DNA miktarındaki değişim grafikteki gibidir.

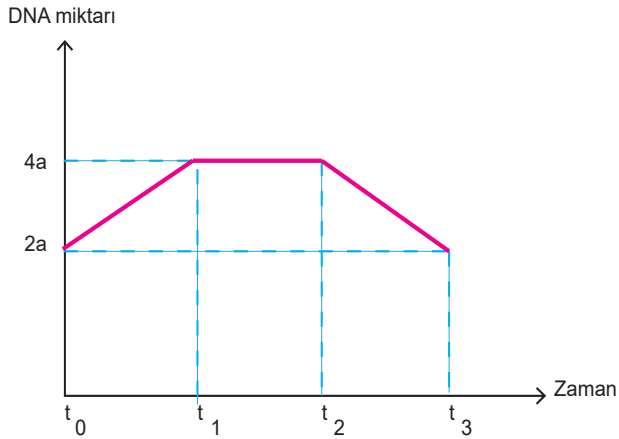

(2a: İlgili hücrenin bölünmeden önceki DNA miktarını ifade eder.)

Buna göre, farklı zaman dilimlerinde gerçekleşen olaylarla ilgili olarak aşağıdakilerden hangisi doğrudur?

	$t_0 - t_1$	$t_1 - t_2$	$t_2 - t_3$
A)	Replikasyon	Kromatit ayrılması	Sitokinez
B)	Replikasyon	Kromozom ayrılması	Sitokinez
C)	Replikasyon	Sitokinez	Kromatit ayrılması
D)	Replikasyon	Sitokinez	Kromozom ayrılması
E)	Çekirdek bölünmesi	Replikasyon	Sitokinez

10. $2n=6$ kromozomlu bir hücreye ait hücre bölünmesinin bir evresi verilmiştir.

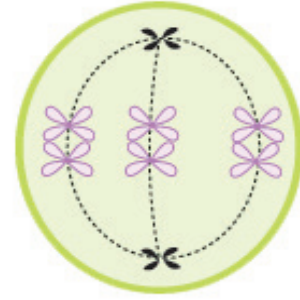

Şekil incelendiğinde;

- I. Hücre mayoz bölünmenin metafaz I. evresindedir.
- II. Bu hücre mitoz bölünme geçiremez.
- III. Bölünmeyle $n=3$ kromozomlu eşey hücresi oluşur.

verilenlerin hangilerine ulaşılabilir?

- A) Yalnız I. B) Yalnız II. C) Yalnız III.
D) I ve III. E) I, II ve III.

TARİH TEKRAR TESTİ

1. Eyyûbîlerin Filistin ve Suriye'deki bazı şehirleri ele geçirmesi üzerine düzenlenen IV. Haçlı Seferi'nde yardım amaçlı İstanbul'a gelen Haçlı ordusu, şehri yağmalamış ve bunun üzerine halk ayaklanmıştır. Bu ayaklanma sonucunda imparator ile oğlu öldürülmüş ve bu durumdan faydalanan Haçlılar, İstanbul'da bir Latin Krallığı kurmuşlardır.

Yalnız bu bilgiye dayanarak,

- I. Haçlı Seferi amacından sapmıştır.
- II. İstanbul Latin kontrolüne girmiştir.
- III. Filistin ve Suriye'deki şehirler Haçlılar tarafından alınmıştır.

yargılarından hangilerine ulaşılabilir?

- A) Yalnız I. B) Yalnız II. C) I ve II.
D) II ve III. E) I, II ve III.

2. **Görsel: Anadolu'ya Gelen Oğuzlar (Temsili)**



Verilen görsel incelendiğinde Oğuzlarla ilgili olarak;

- I. göçebe bir yaşam sürdürdükleri,
- II. bazı hayvanları evcilleştirdikleri,
- III. savaşçı özelliklerini geliştirdikleri

yorumlarından hangilerine ulaşamaz?

- A) Yalnız I. B) Yalnız II. C) Yalnız III.
D) I ve II. E) II ve III.

3. **Türkiye Selçuklu sultanları, tahtın gelecekteki mirasçılarının devlet yönetiminde tecrübe kazanmaları için aşağıdakilerden hangisini yapmışlardır?**

- A) Melikleri eyaletlere tayin etmişlerdir.
B) İktâ sistemini uygulamışlardır.
C) Hassa birliklerini oluşturmuşlardır.
D) Fethedilen topraklarda iskân siyaseti izlemişlerdir.
E) Farklı milletlere hoşgörü ile yaklaşmışlardır.

4. Çelebi Mehmet döneminde gerçekleşen ilk Osmanlı Venedik deniz savaşını Osmanlı Devleti kaybetmiştir. Ancak bu savaş Türk denizciliğinin tecrübe kazanması açısından son derece önemli olmuştur.

Yalnız bu bilgiye dayanarak;

- I. Osmanlı Devleti'nin denizcilikte henüz deneyimsiz olduğu,
- II. Venediklilerin Ege Denizi'ne hâkim olduğu,
- III. Osmanlı Devleti'nin kara savaşlarında üstün olduğu

durumlarından hangilerine ulaşılabilir?

- A) Yalnız I. B) Yalnız II. C) Yalnız III.
D) I ve II. E) II ve III.

5. Osmanlı Devleti kuruluşundan itibaren batıya doğru ilerlemiş ve Hristiyan unsurlara hâkim olmuştur. Fethettiği bölgelerdeki insanların dinî inançlarına karışmamış, bölge halkına adaletli davranmıştır. Böylece fethettiği bölge halkının takdirini kazanmıştır.

Buna göre Osmanlı Devleti ile ilgili aşağıdakilerden hangisine ulaşamaz?

- A) Sınırların genişlediği
B) Anadolu'da siyasi birliğin sağlandığı
C) Hoşgörü politikasının uygulandığı
D) Adalete önem verildiği
E) Gayrimüslim halk tarafından yönetimin benimsendiği

6. Osmanlı Devleti Balkanlarda uyguladığı iskân siyasetinde, hayvanlarına otlak bulmak için mevsimlik olarak yer değiştiren konargöçer Türkmenlere öncelik tanımıştır. Fethedilen yerlere nakledilen bu kişilerin kullanımına toprak verilmiştir.

Buna göre Osmanlı Devleti'nin uyguladığı iskân politikası ile ilgili aşağıdakilerden hangisine ulaşamaz?

- A) Tarımsal üretimin artırılmak istendiği
B) İskân faaliyetlerinin devlet tarafından teşvik edildiği
C) Hayvancılığa dayalı üretimin kısıtlanmaya çalışıldığı
D) Konargöçerlerin yerleşik hayata geçirilmesi için çaba harcandığı
E) Fethedilen yerlerin Türkleştirilmek istendiği

7. Ankara Savaşı, iki Türk devleti olan Osmanlı ve Timur Devleti arasında meydana gelmiştir. Savaş neticesinde Anadolu'daki beyliklerin bir kısmı tekrar bağımsızlıklarını kazanırken Osmanlı Devleti yıkılma tehlikesi geçirmiştir. Anadolu'nun bazı şehirleri Timur tarafından yağmalanmıştır.

Bu duruma bağlı olarak Ankara Savaşı'nın Türk dünyası üzerindeki etkileri arasında aşağıdakilerden hangisi gösterilemez?

- A) Anadolu'da Türk siyasi birliğini parçalama
B) Türk dünyasındaki dayanışmayı zayıflatma
C) Balkanlarda Osmanlı fetihlerini durdurma
D) Türk hanlıkları üzerinde Rus baskısını artırma
E) Osmanlı hâkimiyetini zayıflatma

8. Osmanlı askerî teşkilatının temelini, Osman ve Orhan Bey'in sancağı altında toplanan Türkmen savaşçıları oluşturmuştur. Osmanlı Beyliği'nin başlangıçta bir ordusu yoktur. Gerektiğinde, gazilerden oluşan ve tamamı atlı olan aşiret kuvvetlerinin bir yerde toplanması sağlanmış ve sefere çıkmıştır. Savaş bitince bu kuvvetler dağılmış ve herkes işinin başına dönmüştür. İşte ilk fetihleri yapanlar, bu uç Türkmen kuvvetleridir. Uç gazileri; geniş araziye süratle fethetmiş, köylere hâkim olmuş ve kalelerin etrafına küçük kuleler inşa ederek uzun süren kuşatmalarla buraları teslim almıştır.

Buna göre ilk dönem Osmanlı askerî teşkilatı ile ilgili,

- I. Düzenli ordu teşkilatı kurulmamıştır.
II. Büyük bir kısmı yaya birliklerinden oluşmaktadır.
III. Alınan topraklarda aşiret kuvvetlerine yerleşme hakkı tanınmıştır.

yargılarından hangilerine ulaşamaz?

- A) Yalnız I. B) Yalnız II. C) Yalnız III.
D) I ve II. E) II ve III.

9. Osmanlı Devleti askerî teşkilatında uygulanmış olan "Pencik Sistemi" ile ilgili verilen bilgilerden hangisi yanlıştır?

- A) Yeniçeri Ocağı'nın asker ihtiyacını karşılamıştır.
B) Asker temini gayrimüslim esirler arasından sağlanmıştır.
C) Esirler belli bir dönem Türk ailelerinin yanında kalmıştır.
D) XIX. yüzyıla kadar varlığını sürdürmüştür.
E) Esirler askerî eğitim için "Acemi Ocağı" adı verilen teşkilata alınmıştır.

10.

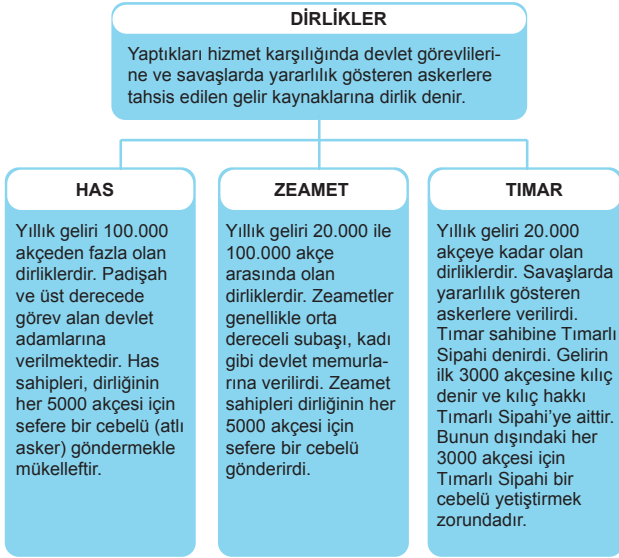

Verilen tablodan hareketle aşağıdaki yargılardan hangisine ulaşılabilir?

- A) Yıllık geliri en yüksek olan toprak Tımarlı Sipahi'ye verilmiştir.
- B) Toprak sistemi sayesinde hazineye yük olmadan büyük bir ordu beslenebilmektedir.
- C) Toprağın mülkiyeti devlet görevlilerine verilmiştir.
- D) Özel mülkiyet teşvik edilmiştir.
- E) Toprak geliriyle beslenen askerler merkez ordusunu oluşturmaktadır.

COĞRAFYA TEKRAR TESTİ

1. Yer şekillerinin oluşumu üzerinde kayaçların fiziksel ve kimyasal özellikleri etkili olmaktadır. Örneğin kimyasal tortul kayaçların yaygın olduğu alanlarda erime çukurluklarının genişlemesiyle polye ovaları oluşmuştur.

Aşağıda verilen kayaç ve yer şekli eşleştirmelerinden hangisi bu duruma örnek gösterilebilir?

Kayaç türü	Yer şekli
A) Kalker	Sirk
B) Granit	Tafoni
C) Tüf	Peribacası
D) Bazalt	Traverten
E) Mermer	Sander düzlüğü

2. Göl çeşitleri hakkında bilgiler verilmiştir.
- Volkanik faaliyetlerle oluşmuş çanaklarda suların birikmesi ile meydana gelir.
 - İnsanların elektrik enerjisi üretmek, sulama ve içme suyu sağlamak amacıyla akarsuların önünü bir setle kapatmaları sonucu oluşur.
 - Kolay eriyebilen taşların bulunduğu arazilerde suların polye ve obruk gibi erime çukurları içinde birikmesiyle meydana gelir.
 - Lavların bir çukurluğun önünü kapatması sonucu meydana gelir.

Aşağıdakilerden hangisi bu göl çeşitlerinden biri değildir?

- A) Volkanik set gölü B) Karstik göl
C) Krater gölü D) Buzul gölü
E) Baraj gölü

3. Aşağıda bazı yer şekillerinin oluşum sürecine ait bilgiler verilmiştir.

- Toros Dağları, Tetis jeosenklineinde biriken tortuların yan basınç etkisiyle sıkışarak yükselmesi sonucu oluşmuştur.
- Anadolu yarımadasının tektonik hareketler sonucunda yükselmesi ile Orta Anadolu platoları oluşmuştur.

Bu süreçler ile aşağıdakilerden hangisi ilişkilendirilemez?

- A) Kuzey Anadolu Dağları'nın oluşması
B) Pamukkale travertenlerinin oluşması
C) Türkiye kıyılarında kıyı sekilerinin oluşması
D) Kıyı Ege'de horst-graben sisteminin oluşması
E) Toros Dağları üzerinde deniz kabuklarına ait fosillerin bulunması

4. Akarsular tarafından taşınan malzemelerin birikmesiyle alüvyal topraklar oluşur. Bu toprakların kolay işlenebilmesi ve mineral madde oranının fazla olması sebebiyle tarımsal verimliliği yüksektir.

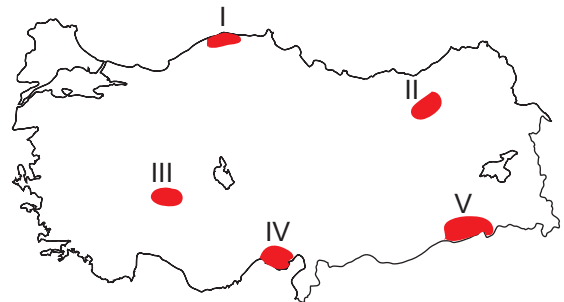

Bu topraklar harita üzerinde numaralandırılmış yerlerin hangisinde daha yaygın olarak bulunur?

- A) V B) IV C) III D) II E) I

5.

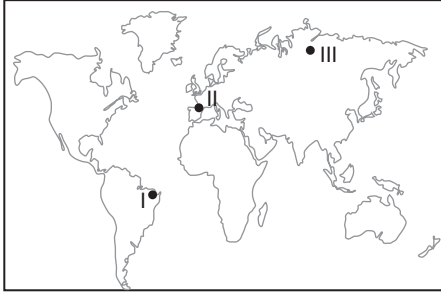

Haritada numaralandırılarak gösterilen yerler hakkında aşağıda verilen bilgilerden hangisi yanlıştır?

- I numaralı yerde geniş yapraklı ağaç toplulukları yaygındır.
- II numaralı yerde geniş ve iğne yapraklı ağaçlar bir arada bulunurlar.
- III numaralı yerdeki bitkiler düşük sıcaklıklara karşı dayanıklıdır.
- II numaralı yerdeki bitkilerin boyları I numaralı yerdeki bitkilerin boylarından daha uzundur.
- I numaralı yerdeki bitkilerin sıcaklık isteği II numaralı yerdeki bitkilerden daha fazladır.

6. Aşağıda bir bölgenin yıllık ortalama yağış ve sıcaklık grafiği verilmiştir.

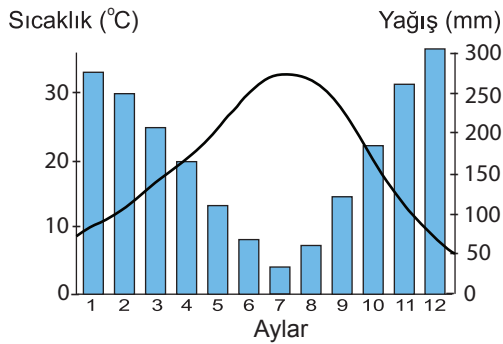

Grafiğe bakılarak bu bölgede aşağıdaki bitki topluluklarından hangisinin yaygın olması beklenir?

- Bozkır
- Savan
- Çayır
- Tundra
- Maki

7. Enerji kaynağını güneşten alan ve yeryüzünde çeşitli şekiller oluşturan akarsu, rüzgâr ve buzullara dış kuvvetler denir. Bu kuvvetlerin etkinliği iklim koşullarına ve yer şekillerine bağlı olarak bölgeden bölgeye değişmektedir.

Örneğin;

- çöllerde rüzgâr,
- ekvatorde akarsular,
- kutuplarda ve dağların yüksek kesimlerinde buzullar

yeryüzünü şekillendiren başlıca dış kuvvetlerdir.

Bu bilgilere göre aşağıdakilerden hangisine ulaşamaz?

- Güneş dış kuvvetlerin temel enerji kaynağıdır.
- Kurak alanlarda yeryüzünü şekillendiren başlıca kuvvet rüzgârdır.
- Günümüzde küresel ısınmaya bağlı olarak buzulların etki alanı genişlemiştir.
- Doğal çevre koşullarının farklılığı dış kuvvetlerin etki alanını belirlemiştir.
- Sıcak ve nemli bölgelerde akarsuların şekillendirici etkisi rüzgâra göre daha fazladır.

8. Aşağıdaki yer şekillerinden hangisinin oluşumunda kimyasal tortul kayaların etkili olduğu söylenemez?

- Traverten
- Polye ovası
- Uvala
- Mağara
- Peribacası

9. Manyas Gölü'nün tamamı Balıkesir sınırları içindedir. Tektonik oluşumuna sahip olan gölün uzunluğu 20 km, genişliği ise 14 km'dir. Göl güneyden Kocaçay ve kuzeyden Sığırcı dereleri ile beslenir. Gölün fazla suları güneydoğuda bulunan Karadere ile Susurluk Çayına taşınır. Yapılan kanallar ile göl suları tarım alanlarının sulanmasında kullanılmaktadır.

Bu bilgiler doğrultusunda Manyas Gölü ile ilgili aşağıdakilerden hangisi söylenemez?

- A) Taşımacılığa uygundur.
 B) Açık havza olup suları tatlıdır.
 C) Karadere gölün gidegenidir.
 D) Beşeri faaliyetlerde kullanılır.
 E) Oluşumunda yer kabuğu hareketleri etkilidir.
10. Aşağıda toprak oluşumu ile ilgili bilgiler verilmiştir.

- Nemli ve sıcak bölgelerde toprak oluşumu kurak bölgelere göre daha hızlıdır.
- Düz yerlerde toprak kalınlığı eğimli yerlerde göre daha fazladır.
- Gevşek yapıdaki kayaların bulunduğu yerlerdeki toprak oluşumu sert yapıdaki kayaların bulunduğu yerlere göre daha kolaydır.
- 1 cm kalınlığında bir toprak tabakasının oluşumu için en az 100 yıl gereklidir.

Bu bilgiler ile toprak oluşumunu etkileyen aşağıdaki faktörlerden hangisi ilişkilendirilmez?

- A) Zaman
 B) İklim
 C) Organizmalar
 D) Yer şekilleri
 E) Ana kaya

FELSEFE TEKRAR TESTİ

1. Felsefe bir düşünme etkinliğidir. Evet, ama ne üzerine bir düşünmedir bu? Doğa, toplum, sanat, ahlak üzerine mi, yoksa insanın tüm bunlar hakkındaki düşünceleri üzerine mi? İkincisi daha olası görünüyor çünkü insan ne zaman düşünmeye başlasa aslında bir şey hakkındaki düşüncesi üzerine düşünmektedir.

Bu parçada felsefenin aşağıdaki özelliklerinden hangisi vurgulanmaktadır?

- A) Öznel olması
B) Bütünleştirici olması
C) Refleksif olması
D) Olması gerekene yönelmesi
E) Var olanla yetinmemesi
2. İnsan felsefe yapmadan da akıl yürütebilir. Felsefe yapmadan da yaşayabilir. Ama felsefe yapmadan düşünmek ya da düşüncesini hayata geçirmek olanaklı değildir. Örneğin biyoloji hiçbir zaman bir biyoloğa nasıl yaşaması gerektiğini açıklamaz. Yaşamın gerekli olup olmadığını hatta biyoloji yapmanın gerekip gerekmediğini söylemez. İşte tüm bunlar için felsefe yapmak gerekmektedir.

Bu parçada aşağıdaki yargılardan hangisi vurgulanmaktadır?

- A) Felsefe tüm bilimlere yol gösterir.
B) Bilim insanı tarafsız olmak zorundadır.
C) Felsefe öznel, bilim evrenseldir.
D) Felsefe olmadan yaşam imkânsızdır.
E) Felsefe olması gerekenle ilgilenir.

3. Olgun bir domatesin gerçek renginin kırmızı olduğunu söyleyebiliriz. Çünkü kırmızı, hasta olmadıkları, herhangi bir ilacın etkisinde ya da başka alışılmadık şartlar altında bulunmadıkları anlamına gelir ki, bu bilinen gözlemcilerin büyük çoğunluğunun beyaz ışık altında olgun bir domatese baktıklarında gördüklerini söyledikleri renktir. Öte yandan onun muz rengi olduğunu söyleyen birinin hatalı olduğunu düşünürüz. Çünkü bu, gerçekte kişinin renk duyumunun, büyük çoğunluğun renk duyumundan farklı olmasından başka bir şey değildir.

Bu parçada ifade edilen “doğruluk ölçütü” aşağıdakilerden hangisidir?

- A) Nesneye uygunluk
B) Mantıksal tutarlılık
C) Fayda ilkesi
D) Tümel uzlaşım
E) Apaçıklık

4. İnsan diğer varlıklar gibi bilinçsiz bir varlık değildir. Mesele taş, kendisinden başka bir şey olamayan varlıktır. Taşın şöyle ya da böyle olabilme imkânı yoktur; taş ne ise daima odur. Buna karşın, insan kendinde varlık olmak dışında, aynı zamanda kendisi için varlıktır. Yani insan bilinçli öznedir; var olduğunun bilincindedir. Bu sayede insan, kendine dönmekte ve ne olacağına kendi karar vermektedir.

Buna göre aşağıdakilerden hangisi insanı diğer varlıklardan ayıran bir özellik olamaz?

- A) Özgür iradeye sahip olması
B) Somut bir varlığa sahip olması
C) Bilinçli düşünen bir varlık olması
D) Kendi kendisinin farkında olması
E) Kendini gerçekleştirebileceği olanaklara sahip olması

5. Felsefede bir kavramın temellendirilmesi, o kavram üzerine kafa yormayı gerektirir. Ancak felsefenin bu kafa yorma işi bazen zaman kaybı olarak değerlendirilebiliyor. Bu düşünme tarzı felsefeciyeye haksızlıktır. Çünkü o, bu süreçte üzerinde durduğu kavramı her yönüyle aydınlatma denemeleri yapmakla meşguldür.

Bu parçada savunulan görüş aşağıdakilerden hangisidir?

- A) Felsefe bilgiye ulaşma çabasının ürünüdür.
 B) Felsefi temellendirme, kavramların derinlemesine değerlendirilmesidir.
 C) Kavramlara yönelik bilgi oluşturulurken, deneyim önemlidir.
 D) Kavram karmaşası, bilginin oluşumunu olumsuz etkiler.
 E) Felsefe ele aldığı her görüşü eleştiri süzgecinden geçirir.
6. Felsefede ileri sürülen fikirler filozoflar tarafından çeşitli şekillerde temellendirilirler:

Örnek 1

Kötülük yapan insan en fazla kendine zarar verir. Hiç kimse bilerek kendine zarar vermez. Kendine zarar vermek bilgisizlikten doğan bir kötülüktür. Demek ki "Hiç kimse, bilerek kötülük yapmaz."

Örnek 2

Var olan her şeyin varoluşunun bir nedeni ya da gerekçesi olmalıdır. Herhangi bir şeyin kendini üretmesi ya da kendi varoluşunun nedeni olması imkânsızdır. Dolayısıyla nihai bir neden olmazsa ya sonsuz bir biçimde nedenleri takip etmeye devam edeceğiz ya da nihayetinde, zorunlu olarak bir nedene kavuşacağız. Demek ki "Var olan her şeyin varoluşunun bir nedeni ya da gerekçesi olmalıdır."

Verilenler bir bütün olarak değerlendirildiğinde aşağıdakilerden hangisini örneklendirdiği söylenebilir?

- A) Felsefi soru oluşturmayı
 B) Dil-düşünce ilişkisini
 C) Argümanlarla görüş oluşturmayı
 D) Doğruluk-gerçeklik ilişkisini
 E) Bilim-hayat ilişkisini

7. Kant'a göre önermeler analitik ve sentetik olarak ikiye ayrılır. Bu iki önerme türü arasında ise bir dizi şu ilişkiler bulunmaktadır:

- Analitik önermelerde özne ve yüklem arasında bir tür içerme ilişkisi vardır. Sentetik önermelerde ise özne ile yüklem arasında bir içerilme ilişkisi yoktur. Onunla ilintilidir ve onun kapsamını artırır.
- Analitik önermeler yeni bir bilgi sağlamazken; sentetik önermeler özne hakkında yeni bir bilgi ortaya koyar.
- Analitik önermeler yanlışlanamazken; sentetik önermeler doğru veya yanlış olabilen, deneye dayalı önermelerdir.

Buna göre aşağıdakilerden hangisi sentetik önerme örnektir?

- A) Her güçlü olan zayıf olmayandır.
 B) Kare bir dörtgendir.
 C) Bekâr evli olmayandır.
 D) Bütün halalar kadındır.
 E) Tebeşir beyazdır.

8. Varlık felsefesinde iki tür varlıktan söz edebiliriz. Gerçek varlık, insan zihninden bağımsız bir şekilde, zamanda ve mekânda var olan varlıklardır. İdeal varlıklar ise belirli bir zamanda ve yerde değildir. Varlıkları ancak onları düşünen bir insan zihnine bağlı olan, akıl yoluyla kavranabilen varlıklardır.

Bu parçadan hareketle aşağıdaki çıkarımlardan hangisi yapılamaz?

- A) Matematiğin sayıları, geometrinin şekilleri, mantığın çıkarımları ideal varlıklardır.
 B) Gerçek varlık, duyular aracılığı ile algılanabilen varlıktır.
 C) İdeal varlık, empirik kavrayışa açık değildir.
 D) Değerler alanı ideal varlığın bir alanını oluşturur.
 E) Tüm varlıklar zamanla değişime uğrar.

9. Bir gökdelenin birinci katındaki kişinin gördükleri ile aynı gökdelenin yirmi beşinci katındaki kişinin gördükleri aynı değildir. Varlığı inceleyen alanların bir gökdeleni oluşturduğunu düşünürsek felsefe bu gökdelenin en üst katında ikamet etmektedir.

Bu parçadan hareketle aşağıdakilerden hangisine ulaşılabilir?

- A) Felsefe bakış açısı ile diğer alanlara yol göstermektedir.
 B) Felsefi düşünce içinden çıktığı ortamdan etkilenir.
 C) Felsefe varlığa bir bütün olarak bakar.
 D) Felsefe yapmak için uygun ortamın oluşması gerekir.
 E) Felsefede önemli olan nerede olduğun değil, nasıl baktığındır.

10. Analoji, özelden özele yapılan akıl yürütme biçimidir. Özel durumlar arasındaki benzerliklere dayalıdır.

Buna göre aşağıdakilerden hangisi bir analogi örneğidir?

- A) Bütün filozoflar tutarlıdır.
 Hegel bir filozoftur.
 O hâlde Hegel de tutarlıdır.
- B) Kant bir Alman, aydın, akıllı ve filozoftur.
 Hegel de Alman, aydın ve akıllıdır.
 O hâlde Hegel de filozoftur.
- C) Filozoflar düşüncesi üzerine düşünür.
 Kant bir filozoftur.
 O hâlde Kant da düşüncesi üzerine düşünür.
- D) Bütün insanlar ölümlüdür.
 Eflatun da insandır.
 O hâlde Eflatun da ölümlüdür.
- E) Farabi rasyonalist bir filozoftur.
 Rasyonalist filozoflar akılcıdır.
 O hâlde Farabi de akılcıdır.

DİN KÜLTÜRÜ VE AHLÂK BİLGİSİ TEKRAR TESTİ

1. • “Andolsun biz insanoğluna şan, şeref ve nimetler verdik; onları karada ve denizde taşıdık, kendilerine güzel güzel rızıklar verdik ve onları yaratıklarımızın çoğundan üstün kıldık.”
(İsrâ suresi, 70. ayet)
- “Allah’ın göklerde ve yerdeki (nice varlık ve imkânları) sizin emrinize verdiği, nimetlerini açık ve gizli olarak size bolca ihsan ettiğini görmediniz mi?”
(Lokmân suresi, 20. ayet)

Bu ayetlerde vurgulanan ortak husus aşağıdakilerden hangisidir?

- A) Allah’ın insanı sürekli ödüllendirdiği
B) Evrenin, Allah’ın emri ile hareket ettiği
C) Allah’ın insanın fiillerinden haberdar olduğu
D) Her varlığın kendine has bir görevinin olduğu
E) Varlıklar içerisinde insana ayrı bir değer verildiği
2. İnsan var olanlar üzerine düşündüğünde çevresinde bir güzellik, birbirini tamamlayan bir bütünlük ve ahengin oluşturduğu mükemmel bir uyum olduğunu fark edecektir. Allah, işte bu noktada insanın hem kendi yaratılışına bakarak hem de çevresindeki varlıkları gözlemleyerek hakikatleri algılayabileceğini Kur’an’da ısrarla vurgulamaktadır. Bu hakikatlerin belki de ilki, bütün bir âlemin bilinçli bir tasarımın ürünü olduğudur.
- Bu parçadan aşağıdaki sonuçların hangisine ulaşamaz?**
- A) Gayba ait bilgiler akılla keşfedilebilir.
B) Varlıkları yaratan bir yaratıcı vardır.
C) Varlık anlamsız ve amaçsız yaratılmamıştır.
D) İnsan, varlıklar üzerinde muhakeme yapabilen bir canlıdır.
E) İnsan, görünür âlem üzerinden yaratıcının varlığıyla ilgili çıkarımlarda bulunulabilir.

3. İnsanın, hem kendi yaratılışına bakarak hem de çevresindeki varlıkları gözlemleyerek Allah’ın varlığına ulaşabileceği Kur’an’da vurgulanmaktadır.

Buna göre;

- I. bitkilerde gözlemlenen estetik tasarım,
II. doğadaki olayların birbirine bağlı olması,
III. her insanın farklı fiziksel özelliklerde dünyaya gelmesi

durumlarından hangileri metindeki anlatılanlara örnek olabilir?

- A) Yalnız I. B) Yalnız III. C) I. ve II.
D) II ve III. E) I, II ve III.

4. • “De ki: Allah doğruyu söylemiştir. Öyle ise, Hanîf olan İbrâhim’in dinine uyunuz. O müşriklerden değildi.”
(Âl-i İmrân suresi, 95. ayet)
- “Ey Ehl-i kitap! Dininizde aşırı gitmeyin ve Allah hakkında, gerçek olandan başkasını söylemeyin. Meryem oğlu İsa Mesih ancak Allah’ın elçisidir, Allah’ın Meryem’e ulaştırdığı kelimesidir ve ondan bir ruhtur. Şu halde Allah’a ve peygamberlerine iman edin, “üçtür” demeyin, bundan vazgeçin; hakkınızda hayırlı olan budur. Allah ancak bir tek ilâhtır. O, çocuğu olmaktan münezzehtir, göklerde ve yerde ne varsa hepsi onunundur. Güvenmek ve dayanmak için Allah yeter.”
(Nisâ suresi, 171. ayet)

Verilen ayetlerin ortak vurgusu aşağıdakilerden hangisidir?

- A) Tevhidin zedelenmediği bir inancın olması gerektiği
B) Hz. İsa’nın Allah’ın oğlu olmasının imkânsızlığı
C) Hz. İbrahim ve Hz. İsa’nın peygamber oldukları
D) Hz. Peygamberden önce de vahyin geldiği
E) Kitap ehlinin inanç konusunda yanıldıkları

5. “Allah gökleri ve yeri hikmetli olarak yarattı, size şekil
I
verdi, şeklinizi güzel yaptı. Dönüş de ancak onadır.”

II.

(Teğâbün suresi, 3. ayet)

Bu ayette altı çizili yerlerde Allah’ın güzel isimlerinden sırasıyla hangilerine değinilmiştir?

I	II
A) Musavvir	Alîm
B) Muhyî	Musavvir
C) Hâlik	Musavvir
D) Musavvir	Hâlik
E) Hâlik	Muhyî

6. Kur’an-ı Kerim’de örnek olarak sunulan ilk genç, Hz. Âdem’in iki oğlundan biri olan ve kardeşi Kabil tarafından haksız yere öldürülen Habil’dir. Kur’an’da bu olay şöyle bildirilir: “Onlara Âdem’in iki oğlunun haberini gerçeğe uygun olarak anlat: Hani ikisi de birer kurban sunmuşlar, birininki kabul edilmiş, diğerininki kabul edilmemişti. Kurbanı kabul edilmeyen (kıskançlık yüzünden), diğerine, “Andolsun seni öldüreceğim!” dedi. O da dedi ki: “Allah ancak takvâ sahiplerinden kabul eder. Andolsun ki sen öldürmek için bana el uzatsan bile, ben öldürmek için sana elimi kaldıracak değilim! Zira ben âlemlerin rabbi olan Allah’tan korkarım.” (Mâide suresi, 27. ayet)

Bu metinden aşağıdaki bilgilerin hangisine ulaşamaz?

- A) Kabil nefesine yenik düşmüştür.
- B) Habil Allah’a karşı gelmekten sakınmıştır.
- C) Kabil kardeşine yaptıklarından pişmanlık duymuştur.
- D) Habil Allah’ı razı edecek amellerde bulunmuştur.
- E) Habil şiddet yanlısı olmamıştır.

7. İslam dininin hedeflediği insanın özelliklerinden biri de kendi içinde dengeli, kendisiyle barışık, çevresine zarar vermeyen, huzur ve sükûnete katkı sağlayan güvenilir yapıcı bir kişiliktir.

Aşağıdaki ayet veya hadislerden hangisi bu yargıya delil olarak gösterilemez?

- A) “Müslüman, elinden ve dilinden diğer insanların emin (güvende) olduğu kimsedir.”
(Hadi-i şerif)
- B) “Birbirinizi kıskanmayın, birbirinize küsmeyin, kin beslemeyin ve sırt çevirmeyin. Allah’ın kulları, kardeş olun.”
(Hadis-i şerif)
- C) “Ey iman edenler! Hep birden barışa girin. Sakın şeytanın peşinden gitmeyin; çünkü o, apaçık düşmanınızdır.”
(Bakara suresi, 208. ayet)
- D) “Allah hiçbir kimseyi, gücünün yetmediği bir şeyle yükümlü kılmaz; lehinde olanı da kendi kazandığıdır, aleyhinde olanı da kendi kazandığıdır...”
(Bakara suresi, 286. ayet)
- E) “Bir kötülüğün karşılığı ona denk bir davranıştır; ama kim bağışlar, düzeltme yolunu tutarsa onun mükâfatını Allah verir. Hiç şüphe yok ki o haksızlık edenleri sevmez.”
(Şûrâ suresi, 40. ayet)

8. • "...Erkeklerin kadınlar üzerinde hakları olduğu gibi kadınların da erkekler üzerinde hakları vardır..."

(Bakara suresi, 228. ayet)

- "Şüphesiz bedeninin sende hakkı vardır. Ailenin sende hakkı vardır. Onun için bazı günler oruç tut, bazı günler tutma..."

(Hadis-i şerif)

Bu ayet ve hadis aşağıdakilerden hangisiyle ilgilidir?

- A) Aile içi iletişim
B) Ailenin kurulması
C) Akrabalık bağları
D) Yetimlerin gözetilmesi
E) Aile içi sorumluluk
9. Toplumsal bir varlık olan insanların bir arada yaşarken gelişigüzel hareket etmeleri toplumun düzenini bozar. İlk toplumlardan itibaren bazı kurallara uymanın gerekli olduğu ortaya çıktığı için birtakım ilkeler oluşturulmuş yahut Allah'ın peygamberleri vasıtasıyla açıkladığı kurallara uyulmuştur. Böylece bireylerin hakları koruma altına alınmıştır.

Buna göre aşağıdakilerden hangisi metinde sözü edilen durumun gerekçesi olarak gösterilemez?

- A) Toplumsal barışı tesis etmek
B) Bir arada yaşamayı sürdürülebilir kılmak
C) İnsanların, haklarını kullanmasını teminat altına almak
D) İnsanlar arasında sosyal statüleri belirgin hale getirmek
E) Özgürlüklerin, başkalarına zarar vermeden kullanılmasını sağlamak

10. "Sizden öncekilerin mahvolmalarının sebebi şunlardır: İçlerinden soylu ve güçlü bir kimse hırsızlık yapınca onu serbest bırakır, güçsüz bir kimse yaparsa onu cezalandırırlardı. Allah'a yemin ederim ki hırsızlık yapan kızım Fatıma bile olsa cezalandırırım."

Bu hadiste asıl vurgulanan düşünce aşağıdakilerden hangisidir?

- A) Hukukun üstünlüğü
B) Güçsüzlerin korunması gerektiği
C) Hırsızın cezalandırılması gerektiği
D) Helak edilen toplumların özellikleri
E) Toplumda ayrıcalıklı insanların olabileceği

YABANCI DİL TEKRAR TESTİ

1-4. sorularda boş bırakılan yere uygun gelen kelime ya da ifadeyi işaretleyiniz.

1. **All the students have to - - - - the forms on their desks to join our English Drama Club.**

- A) go through B) put off C) fill out
D) take part in E) knock on

2. **Robert** : You know I'm interested in new technologies, so I joined Tech Club. What about you?

Sue : Well, I'd like to join Scrabble Club because I - - - -.

- A) really enjoy learning new vocabularies
B) am interested in different dance styles
C) would like to join sightseeing tours
D) like meeting holiday freaks like me
E) don't like spending much time with scrabbles

3. **Police** : Mrs. Parker, you say there was a foreigner in your house last night. What were you doing around 1 last night?

Mrs. Parker : I heard a weird sound coming from the garden. I looked out the window and - - - -.

- A) the burglar stole all the money
B) it was a shiny and warm day
C) there were some fingerprints on the table
D) I saw somebody sneaking into the garden
E) I went out to go to work early

4. **The Chinese invented the compass. They used to - - - -.**

- A) use it not to get lost
B) work in the fields for long hours
C) build fountains for charity
D) live in a democratic country
E) use cacao beans as money

5. **Our club's first destination is Mardin this term.**

Verilen cümle ile anlamca en yakın olan seçeneği işaretleyiniz.

- A) I usually go to Mardin with our club every term.
B) We are going to Mardin with our club this year.
C) My friends go to Mardin with their club, but I don't.
D) Mardin is far away from our club's setting off point.
E) Our club starts a monthly journey to Mardin.

CEVAP ANAHTARLARI

TÜRK DİLİ VE EDEBİYATI TEKRAR TESTİ

1. C	2. E	3. D	4. A	5. A	6. D	7. E	8. B	9. A	10. D
11. E	12. C	13. E	14. B	15. D	16. A	17. B	18. B	19. C	20. E

MATEMATİK TEKRAR TESTİ

1. B	2. A	3. E	4. E	5. D	6. D	7. B	8. B	9. C	10. C
11. E	12. A	13. D	14. C	15. A	16. B	17. A	18. E	19. A	20. D

FİZİK TEKRAR TESTİ

1. B	2. D	3. C	4. B	5. B	6. D	7. D	8. B	9. A	10. B
------	------	------	------	------	------	------	------	------	-------

KİMYA TEKRAR TESTİ

1. B	2. D	3. D	4. B	5. A	6. B	7. A	8. B	9. B	10. D
------	------	------	------	------	------	------	------	------	-------

BİYOLOJİ TEKRAR TESTİ

1. C	2. B	3. E	4. D	5. C	6. C	7. C	8. D	9. A	10. D
------	------	------	------	------	------	------	------	------	-------

TARİH TEKRAR TESTİ

1. C	2. C	3. A	4. A	5. B	6. C	7. D	8. E	9. D	10. B
------	------	------	------	------	------	------	------	------	-------

COĞRAFYA TEKRAR TESTİ

1. C	2. D	3. B	4. B	5. D	6. E	7. C	8. E	9. A	10. C
------	------	------	------	------	------	------	------	------	-------

FELSEFE TEKRAR TESTİ

1. C	2. E	3. D	4. B	5. B	6. C	7. E	8. E	9. C	10. B
------	------	------	------	------	------	------	------	------	-------

DİN KÜLTÜRÜ VE AHLAK BİLGİSİ TEKRAR TESTİ

1. E	2. A	3. E	4. A	5. C	6. C	7. D	8. E	9. D	10. A
------	------	------	------	------	------	------	------	------	-------

İNGİLİZCE TEKRAR TESTİ

1. C	2. A	3. D	4. A	5. B
------	------	------	------	------



Bu kitapçığın her hakkı saklıdır. Hangi amaçla olursa olsun, kitapçığın tamamının veya bir kısmının Millî Eğitim Bakanlığı Ölçme, Değerlendirme ve Sınav Hizmetleri Genel Müdürlüğünün yazılı izni olmadan kopya edilmesi, fotoğraflarının çekilmesi, bilgisayar ortamına alınması, herhangi bir yolla çoğaltılması, yayımlanması ve başka bir amaçla kullanılması yasaktır. Bu yasağa uymayanlar, doğabilecek hukukî sorumluluğu ve sınavın hazırlanmasındaki malî yükümlülüğü peşinen kabullenmiş sayılır.